

Инструкция по установке

Mars-B1000 Series

Модели: Mars-B1000/1011/1022/1200/1211/1222

Версия: 1.0

1 Требования к установке

1. Рекомендуется устанавливать распашной турникет на горизонтальную прочную платформу высотой от 50 мм до 100 мм.
2. Также не рекомендуется использовать распашной турникет в агрессивной среде.
3. Убедитесь, что заземляющий провод системы надежно подключен, чтобы избежать травм или других несчастных случаев.
4. После установки проверьте правильность подключения в точках подключения заземляющего провода, в узлах разъемов и точках подключения цепей, а также на каждой подвижной части распашного турникета. Ослабленные гайки, винты и другие крепежные детали следует затягивать вовремя, чтобы избежать поломок, вызванных длительной эксплуатацией.

2 Среда установки

Положение установки распашного турникета зависит от его габаритов. Необходимо оставить расстояние в 100мм между распашным турникетом и стеной, чтобы упростить открытие верхней крышки турникета для выполнения технического обслуживания и регулировки. Контрольный рисунок показан ниже:

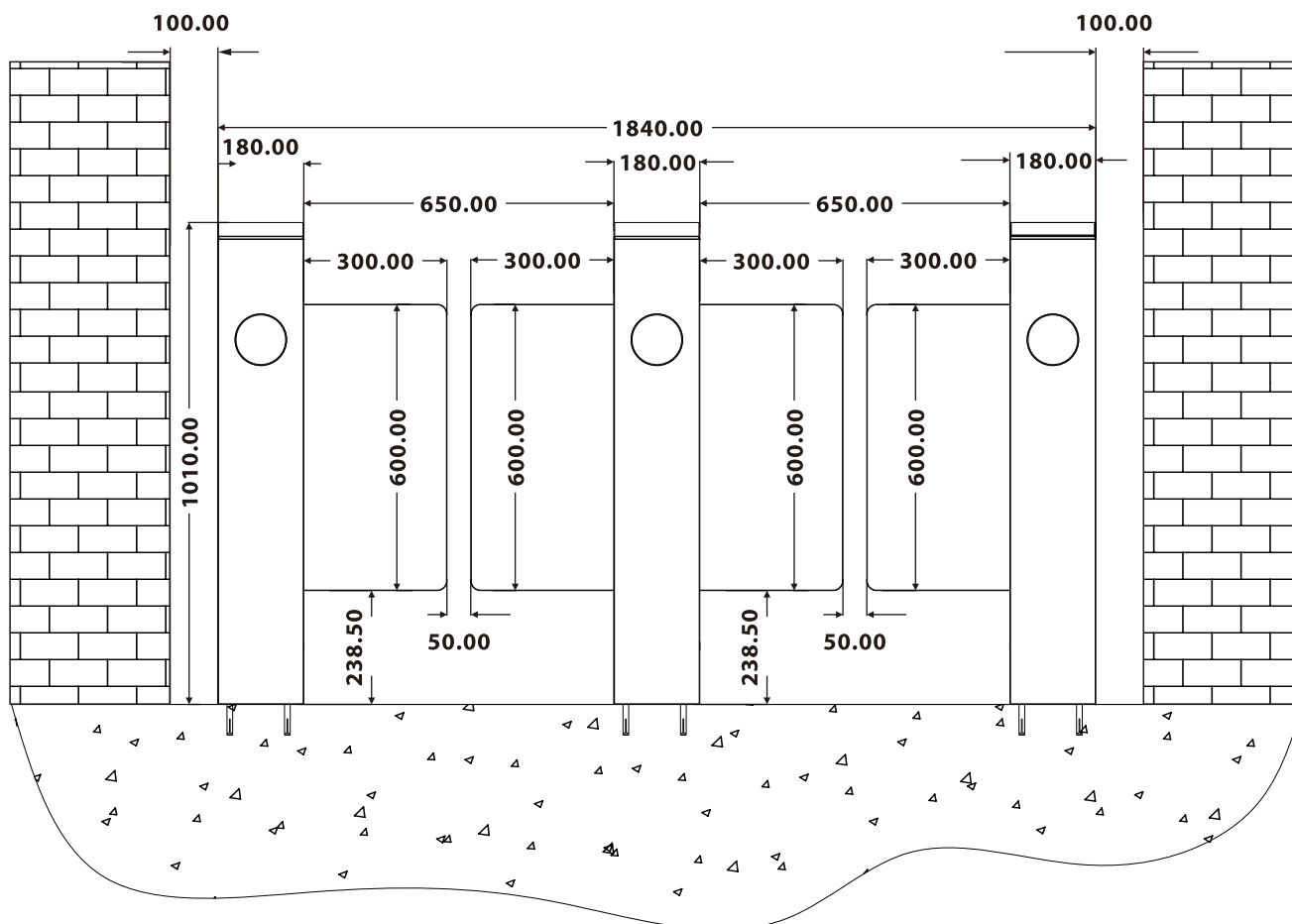

3 Подготовка

Для установки Mars-B1000 необходимо иметь:

- **Отвертка:** для удаления или установки винта на устройстве.
- **Карандаш:** для отметки размера устройства и отверстия для винта.
- **Электродрель:** для сверления отверстий в соответствии с отмеченными отверстиями для болтов.
- **Гаечный ключ:** для закрепления распорного болта M12 на устройстве.
- **Мерная лента:** для измерения размеров, которые необходимо измерить во время установки устройства.



4 Установка

1. Установите турникет на место установки.

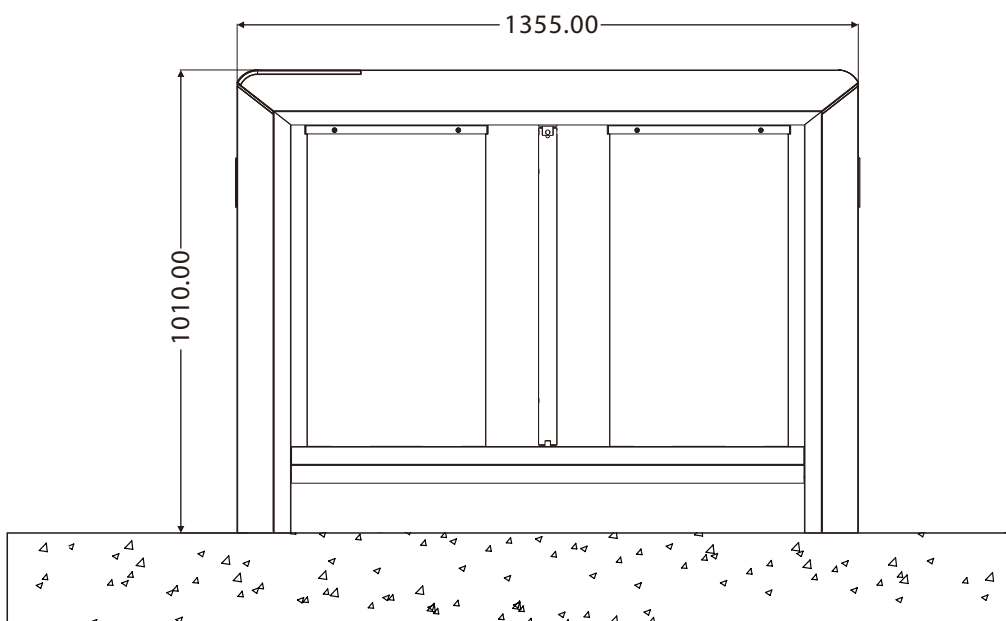

2. Выверните винты, фиксирующие верхнюю крышку, и снимите верхнюю крышку.

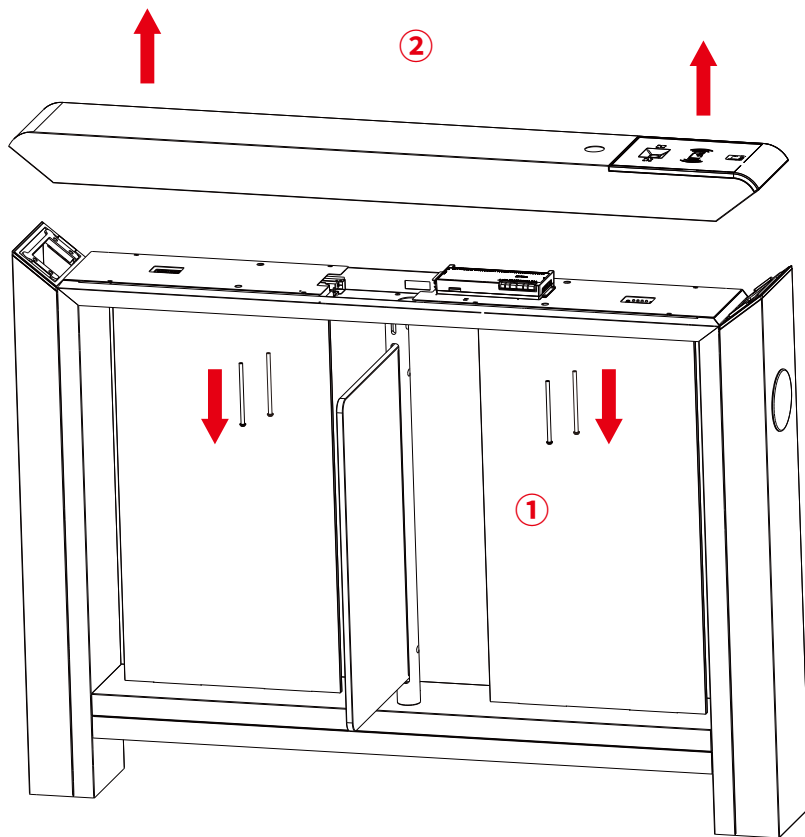

3. Снимите боковые панели, которые крепятся на устройство.

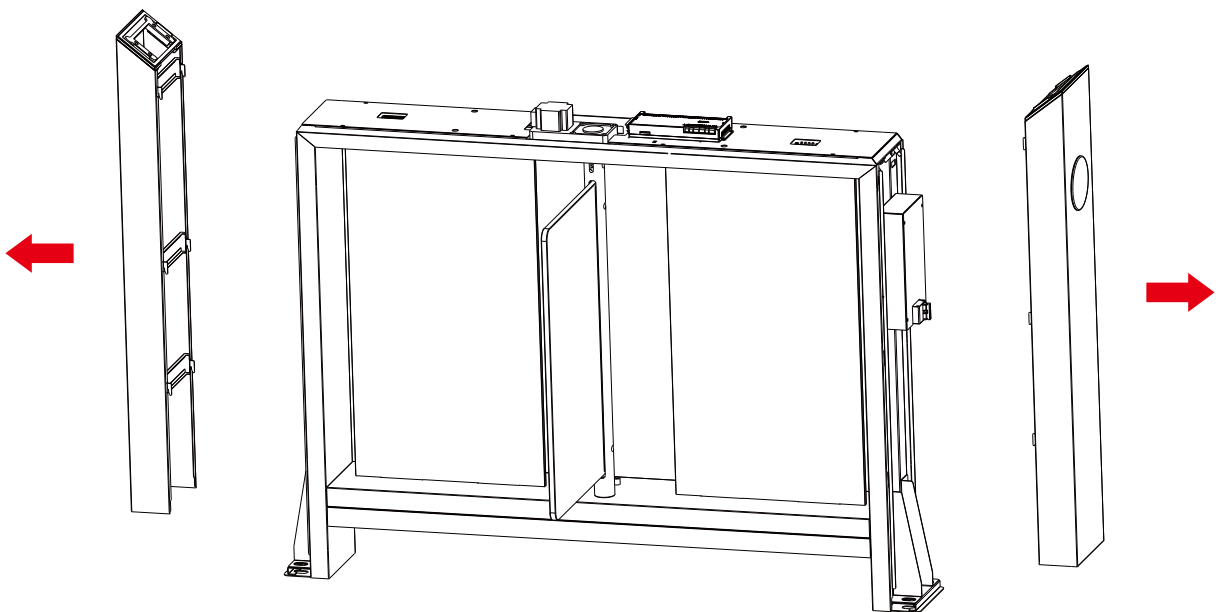

4. Отметьте пол по периметру основания.

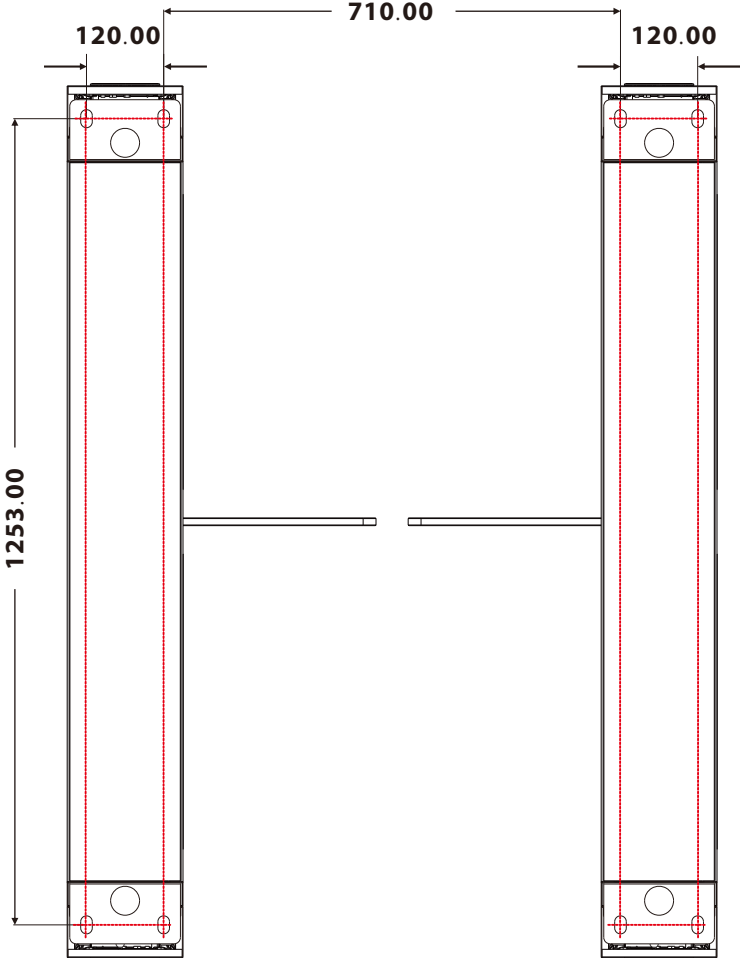
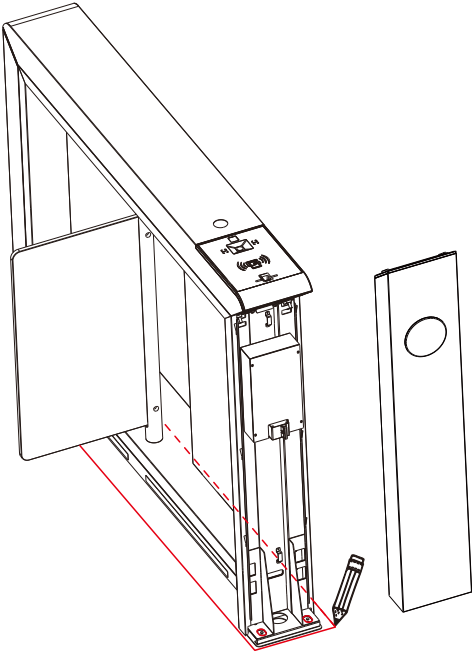

5. Переместите турникет в сторону и примените электродрель в соответствии с отмеченными отверстиями для болтов.

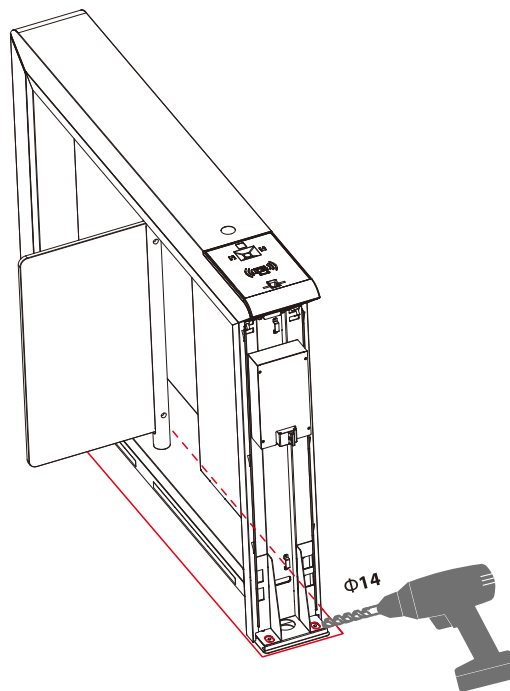

6. По окончании работы с дрелью очистить от земли и пыли, снова поставить турникет на место установки.
7. Вставьте распорный болт M12 и затяните его гаечным ключом.

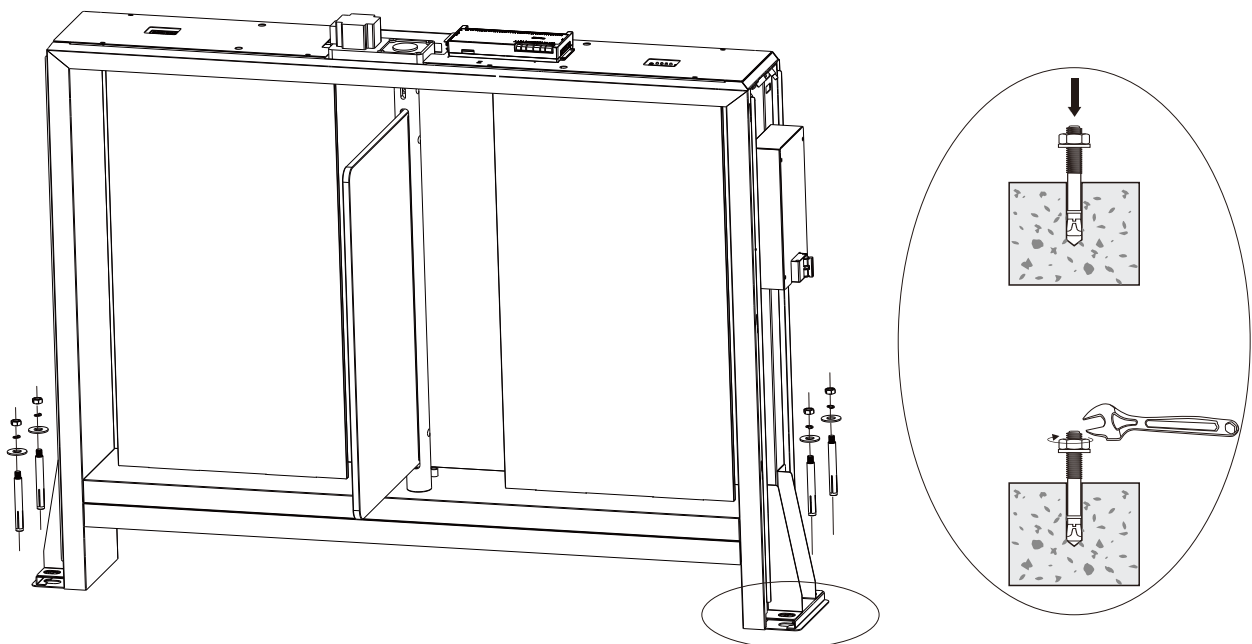

8. Подключите кабели к сети и проведите тестирование при включении. Если тестирование прошло успешно, установите боковые панели и верхнюю крышки устройства.

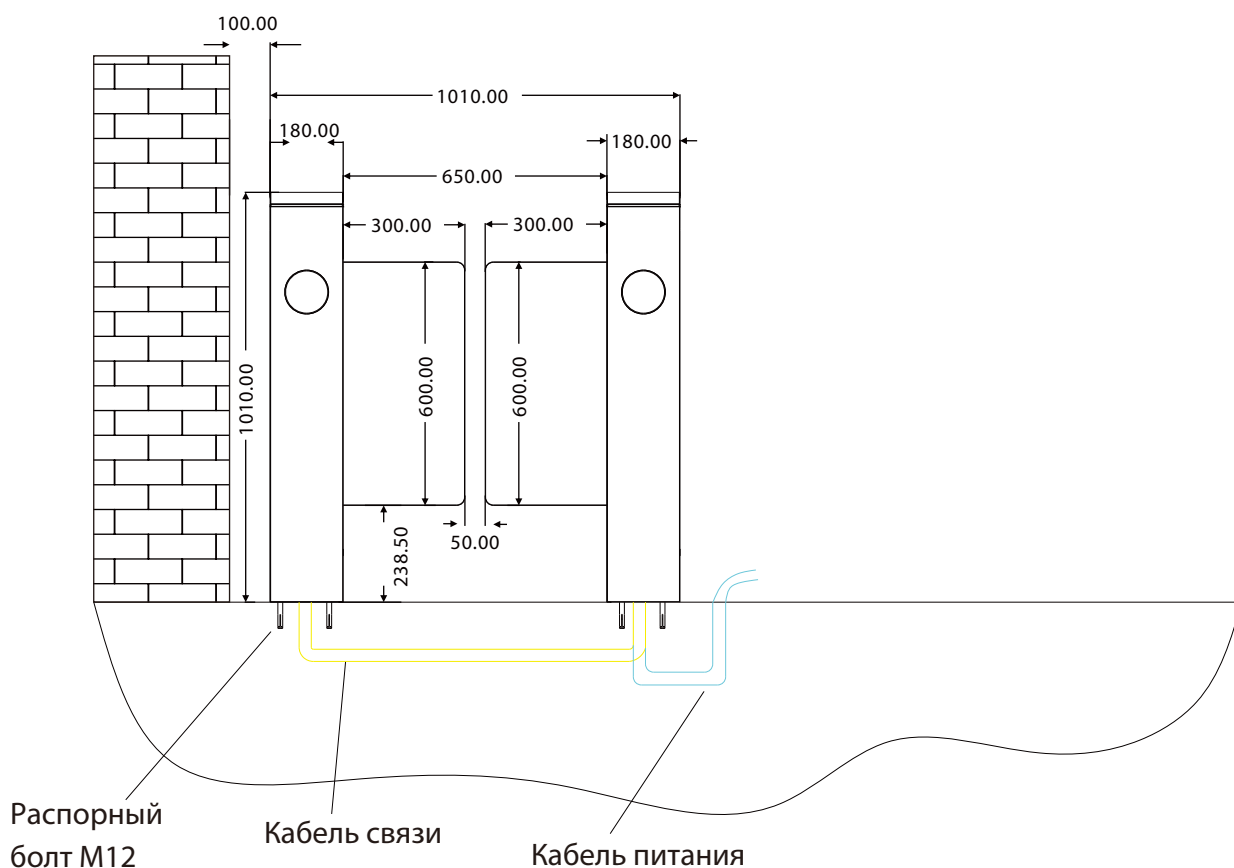

9. После установки устройства рекомендуется нанести предупреждающую линию на полу, чтобы проходящий турникет человек мог стоять за предупреждающей линией при верификации.

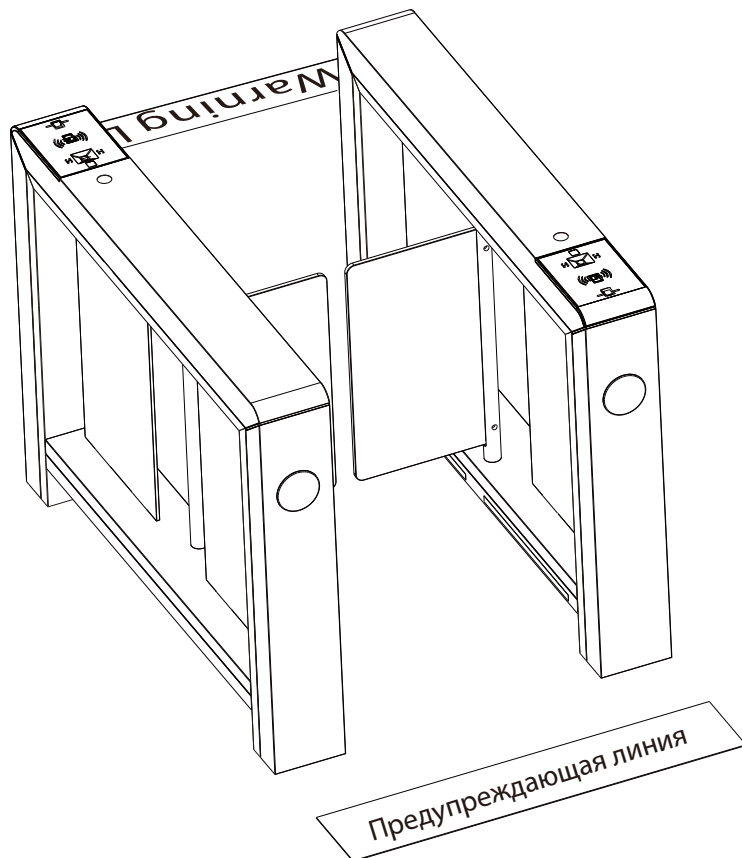

10. Если вам нужно собрать распашной барьер самостоятельно, обратитесь к схеме ниже для установки.

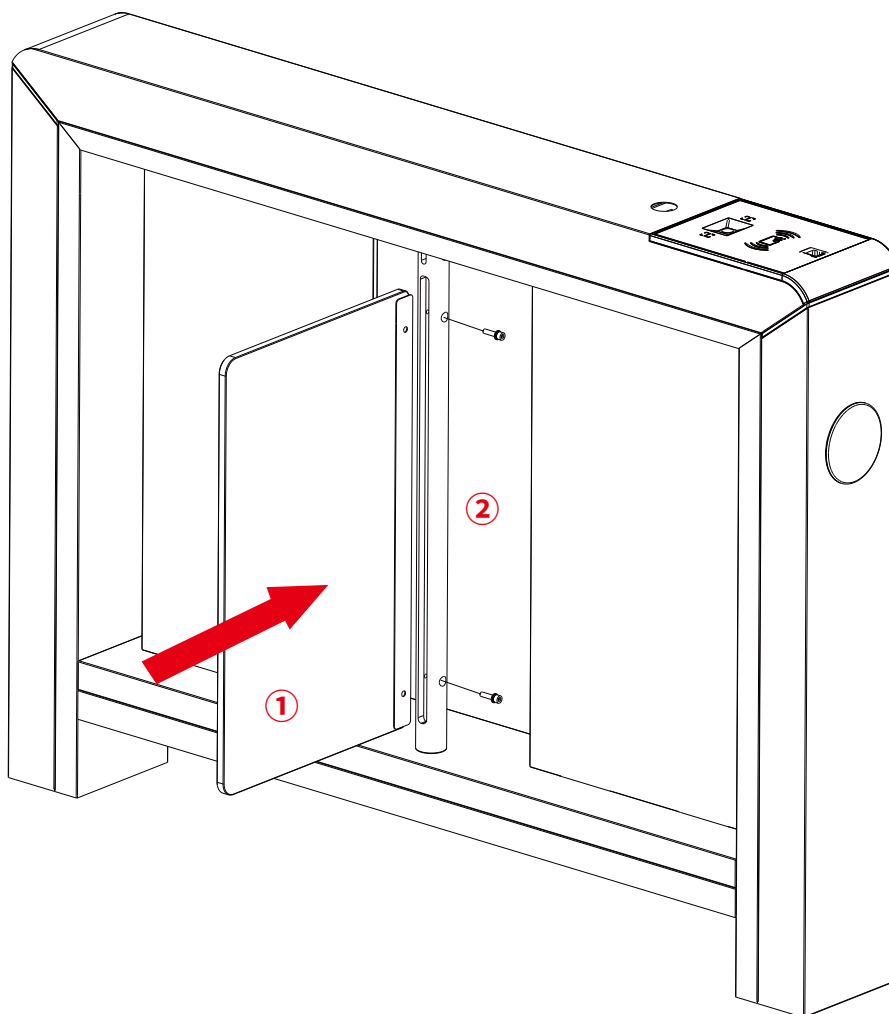

Примечание: распашной барьер уже установлен на заводе.

Официальное представительство "ZKTECO CO.,LTD"

в России и СНГ: Тел. +7 (495) 132-31-33.

107078, г. Москва, ул. Новорязанская, д.18, стр. 5.

www.zkteco.ru

www.zkteco.com

